

Kungörelse gällande ansökan om rivningslov och bygglov

Gravarne 3:1

Ansökan om rivningslov och bygglov för ersättningssjöbod på Guleskär.

Ansökan har diarienummer BN-2023-168.

Handlingar finns tillgängliga på kommunens digitala anslagstavla, www.sotenas.se/anslagstavla under tiden 18 juli – 20 augusti 2023. Fullständiga handlingar begärs via e-post till mbk@sotenas.se.

Den som har synpunkter på ansökan har tillfälle att yttra sig senast **2023-08-20**.

Yttranden ska vara skriftliga och ska skickas till byggnadsnämnden via e-post till mbk@sotenas.se eller post till Sotenäs kommun, byggnadsnämnden, 456 80 Kungshamn.

Frågor besvaras av Byggenheten, som nås via växel 0523-66 40 00. Ange diarienummer.

Projektbeskrivning ersättningssjöbod 2023-03-31

Ny sjöbod ska ha samma utformning som befintlig avseende fasadtyp och kulör. Storlek är densamma, placering i sidled likaså, boden placeras 15 cm högre för att minska risk för vatteninträngning vid högt vattenstånd.



Åtgärder mot stigande vatten:

Sjöboden placeras 15 cm högre än befintlig sjöbod

Elinstallationer som inte tål väta placeras inte i byggnadens nedre del, lägsta invändiga placering 0,8 m ovan golvnivå.

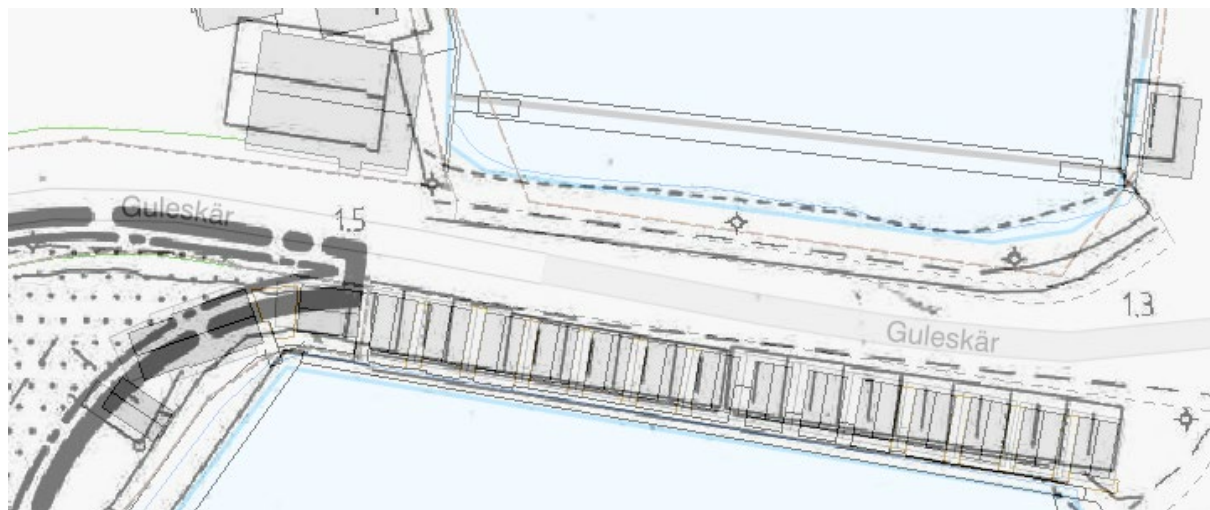



Aktuell sjöbodslänga, berörd sjöbod markerad med rosa prick undertill. Streck ovan bod markerar ungefärlig ny nockhöjd.

Exakt höjd på sjöbod
anpassas på plats 15cm
högre än befintlig sjöbod.

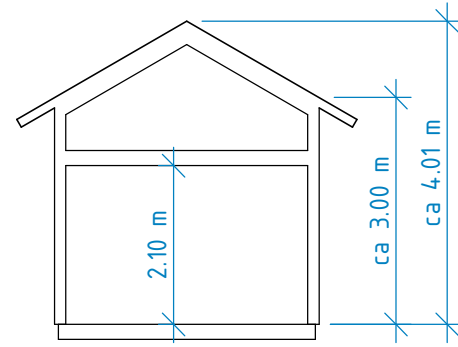

Sektion A

1 : 100

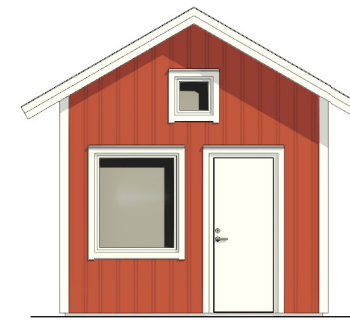

Fasad mot Söder

1 : 100

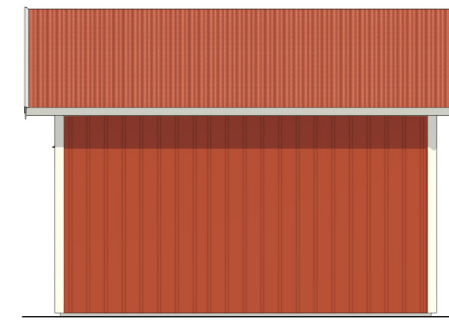

Fasad mot Öster

1 : 100

Sektion A
A-40.0-101

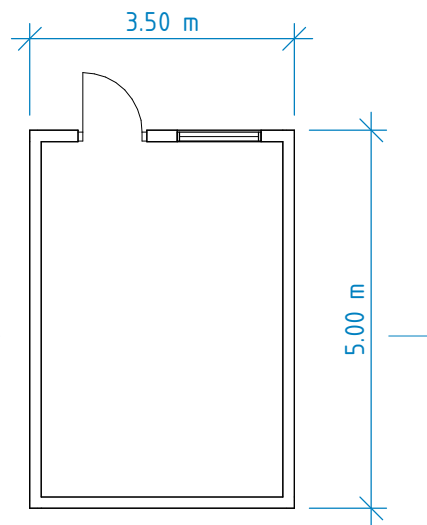

Plan

1 : 100

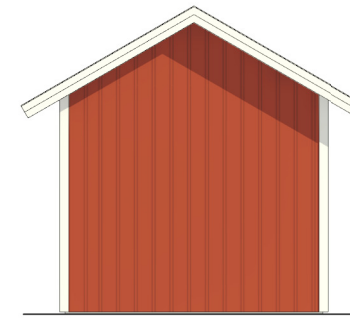

Fasad mot Norr

1 : 100

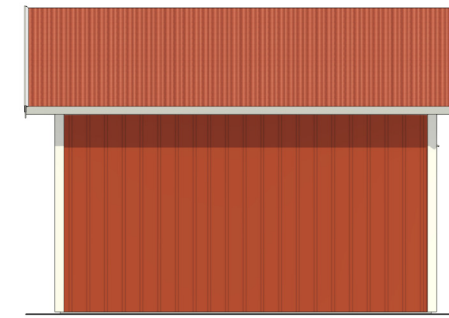

Fasad mot Väster

1 : 100

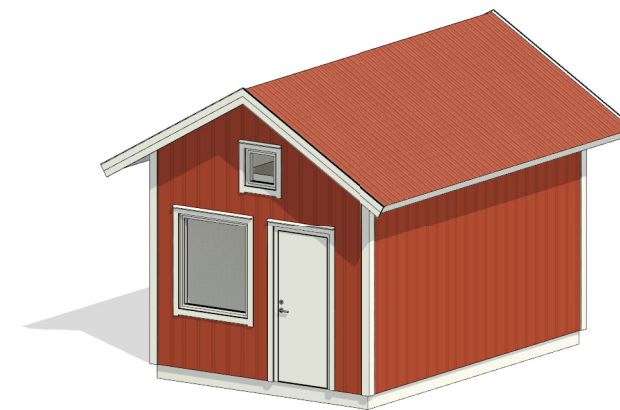

0 1 2 3 4 5 6 7 8 9 10m

SKALA 1:100

BET.	ÄNDRINGEN AVSER	SIGN.	DATUM
BYGGLOVSHANDLING			
Anders Henriksson: 0707-820104 Jonas Stranne: 0706-596085			
 byggkonsult stranne & henriksson bksh.se			
BYGGH.	Tommy Edvardsson		
FAST.	GRAVARNE 3:1		
KOMMUN	SOTENÄS		
UPPDRAG NR.	23178	UPPDRAG TYP	Rivning/Nybyggnad Sjöbod
DATUM	2023-07-12	RITAD / KONSTRUERAD AV	Gabriel Roos
INNEHÅLL			
Planer, Fasader & Sektion			
SKALA	1 : 100 (A3)	RITNINGNUMMER	A-40.0-101
			BET.

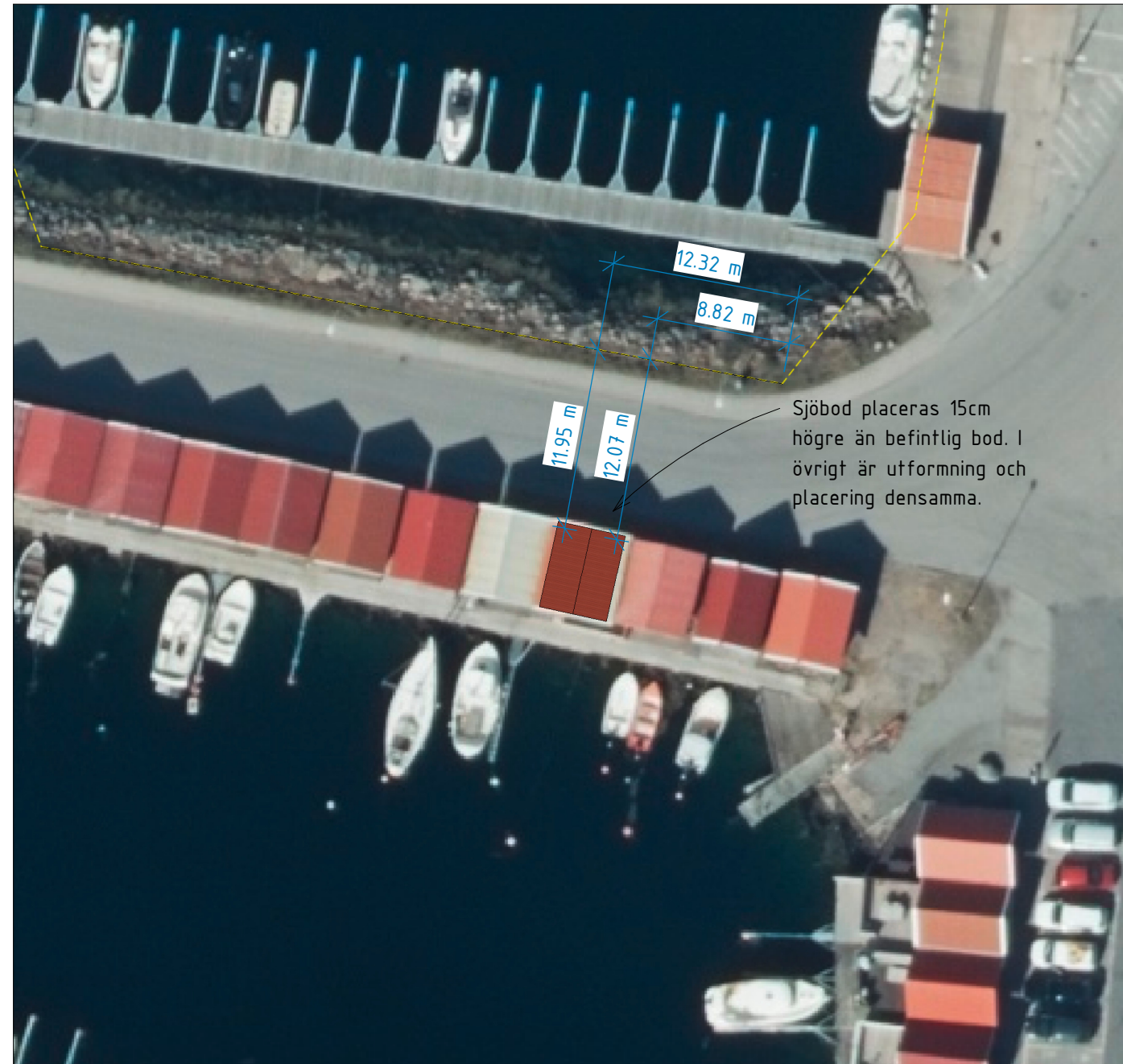

Situationsplan

1 : 400

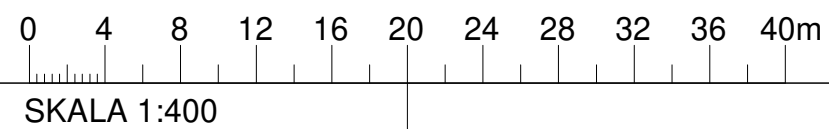

BET.	ÄNDRINGEN AVSER	SIGN.	DATUM
BYGGLOVSHANDLING			
Anders Henriksson: 0707-820104 Jonas Stranne: 0706-596085			
 byggkonsult stranne & henriksson bksh.se			
BYGGH.	Tommy Edvardsson		
FAST.	GRAVARNE 3:1		
KOMMUN	SOTENÄS		
UPPDRAG NR.	UPPDRAG TYP		
23178	Rivning/Nybyggnad Sjöbod		
DATUM	RITAD / KONSTRUERAD AV		
2023-07-12	Gabriel Roos		
INNEHÅLL			
Situationsplan			
SKALA	RITNINGSNUMMER	BET.	
1 : 400 (A3)	A-40.1-101		